



VOLUMINICA

STUDIO

Identidad visual.

versión v01

Medialab uniovi

Presentación de marca

Estrategia de marca

La estrategia de marca consiste en un conjunto de acciones concebidas para definir, dirigir y mantener unos significados asociados a una empresa o un producto en la mente de la gente a lo largo del tiempo.

- Hacer del producto o servicio una solución única y óptima para los deseos y necesidades de sus clientes.
- Ser una correa de transmisión de la estrategia corporativa y de marketing de la empresa y un catalizador del cambio.
- Ser una inspiración fundamental para todas las acciones, comportamientos y decisiones que la empresa lleve a cabo.
- Funcionar como una plataforma que permita dar coherencia a todos los mensajes internos y externos.
- Dar respuesta a las necesidades y deseos de los usuarios y consumidores de sus productos a corto, medio y largo plazo.
- Adaptarse continuamente a un entorno cambiante, en el que todo está conectado.

Las empresas que saben definir y ejecutar de forma excelente sus estrategias de marca obtienen retorno a su inversión de muchas maneras, todas ellas muy palpables a nivel económico y financiero, como por ejemplo:

- Mayor predisposición y preferencia hacia sus productos y servicios.
- Posibilidad de aplicar precios superiores a sus competidores (mayores márgenes).
- Mayor facilidad para extenderse a nuevas categorías de productos.
- Mayor capacidad para introducir sus productos y servicios en la distribución.
- Mayor resistencia ante las acciones de los competidores y frente a las crisis.
- Mayor orgullo e identificación por parte de sus empleados (mayor retención de talento e incremento de la productividad).
- Mayor facilidad para captar talento, partners e inversores.
- Mayor valor patrimonial.

Estrategia de marca

Los Medialab son espacios de creatividad, de creación de proyectos digitales, innovadores y colaborativos. Sin una definición concreta y cerrada, albergan alrededor de todo el mundo campos como el periodismo, diseño, arte digital, nuevas tecnologías o ingeniería.

El logotipo debe ser flexible, adaptable, y que permita que la identidad se adapte mejor a la nueva era digital de la comunicación.

VALORES Y REFERENCIAS DE LA MARCA

ESPACIO

Colaborativo
Adaptable
Modular
Abierto

TIPO DE PROYECTOS

Prototipado
Realidad virtual
Impresión 3D
Internet de las cosas
Electrónica
etc

SECTORES

Humanidades
Ingeniería
Diseño
Tecnología

La imagen corporativa debe reflejar los siguientes valores, nuestro público objetivo debe vernos como:

**Innovadores,
tecnológicos, dinámicos,
flexibles, formadores,
interactivos, abiertos.**

Referencias Visuales

Referencias Visuales

Buscamos un aspecto visual que refleje modularidad, modernidad, colaboración, tecnología y ciencia.

Formas de representar una señal en el medio

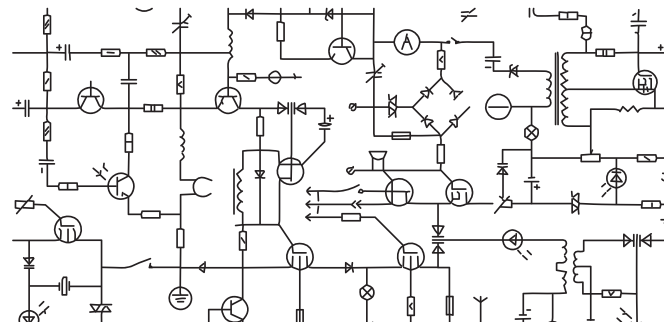
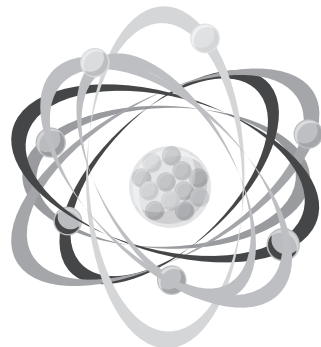
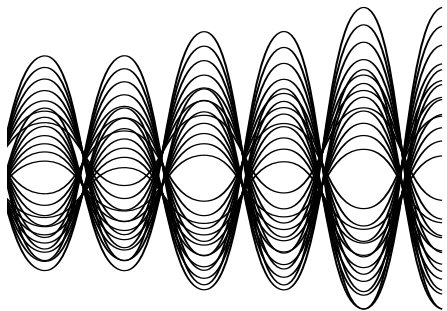
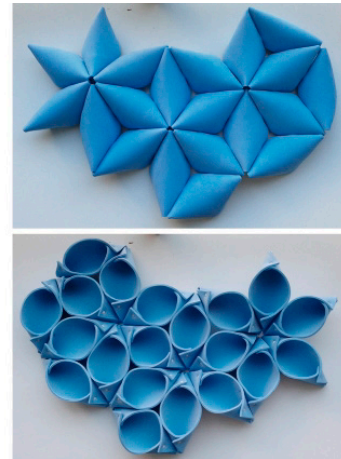
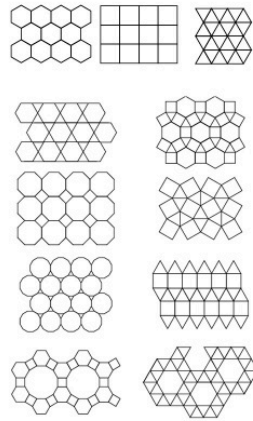
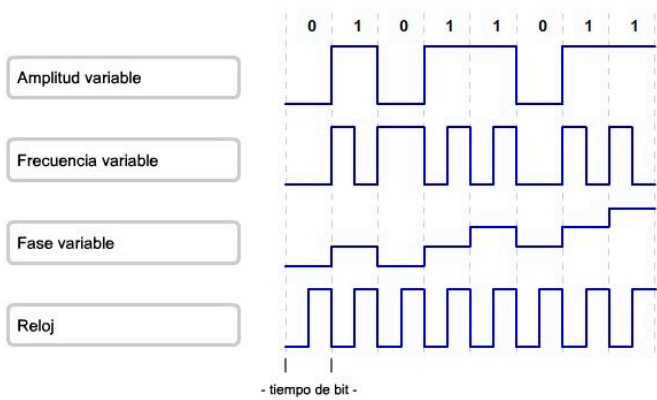

Análisis de Color

Gama de Color

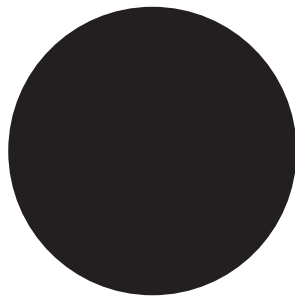

CMYK
0-0-0-100

RGB
28-28-27

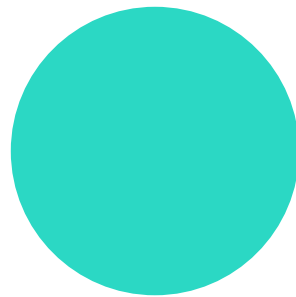

CMYK
66-0-37-0

RGB
46-217-195

PANTONE 333C

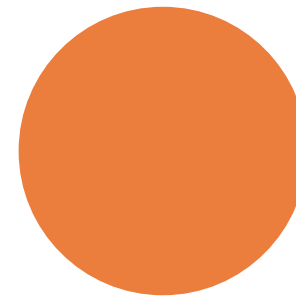

CMYK
12-61-79-1

RGB
228-126-61

PANTONE 7577C

Logotipo

media
lab_

media
lab_uniovi

media
lab_bits

media
lab_atoms

Este diseño nos permite incluir cualquier palabra en el logotipo.

media
lab_design

Tipografía

**Tipografía
logotipo**



Reef Bold

abcdefghijklmnopqrstuvwxyz
0123456789,:;-_'“çç}{()

Reef Bold es una fuente con terminaciones redondeadas, un estilo cercano y amistoso que invita al acercamiento. Siguiendo la filosofía de recursos open source su licencia es gratuita y se puede descargar fácilmente desde infinidad de webs.

Tipografía corporativa

PT Mono

abcdefghijklmnopqrstuvwxyz
0123456789,;.:-'`çÇ} { ()

PT Mono es una fuente de las denominadas monospace, el ancho de todos los caracteres es igual por lo que se utilizaba para configurar documentos complejos, para controlar anchos de tabla, etc
Nos recuerda el estilo de los antiguos documentos científicos.

Como recurso corporativo, se usará el guion bajo [_] al inicio de titulares o frases importantes, como referencia al guion del logotipo.

_PT Mono

Lorem ipsum dolor sit amet, consectetur adipiscing elit. Vivamus eu mi nibh. Cras consectetur velit vel hendrerit vulputate. Etiam ac tristique velit. Maecenas quis erat turpis. Phasellus dignissim nisi ut interdum dapibus.

_PT Mono Bold

Lorem ipsum dolor sit amet, consectetur adipiscing elit. Vivamus eu mi nibh. Cras consectetur velit vel hendrerit vulputate. Etiam ac tristique velit. Maecenas quis erat turpis. Phasellus dignissim nisi ut interdum dapibus.

Recursos gráficos

Estos recursos se utilizan para acompañar al logotipo en diferentes aplicaciones creando la identidad visual.
Tomamos como referencia la representación de los bits y de los átomos.

_bits

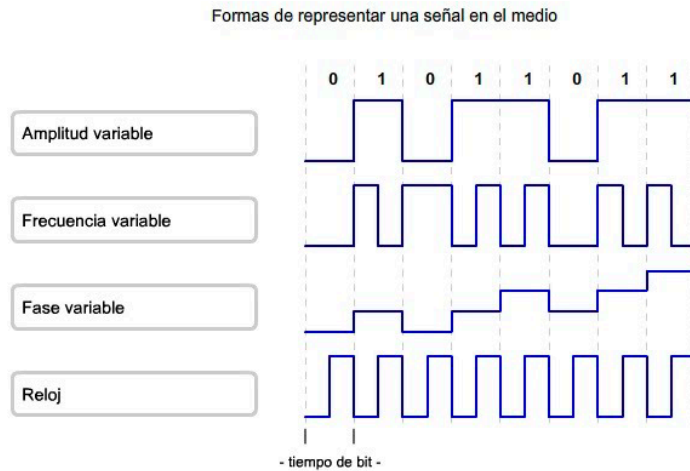

Para bits se potencia el uso de líneas rectas y ángulos de 90°

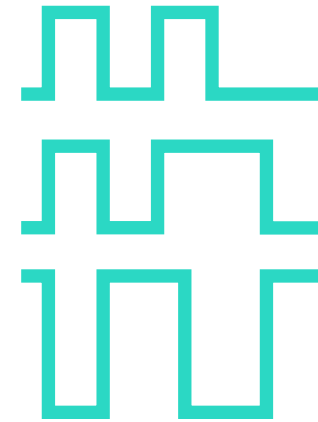

_atoms

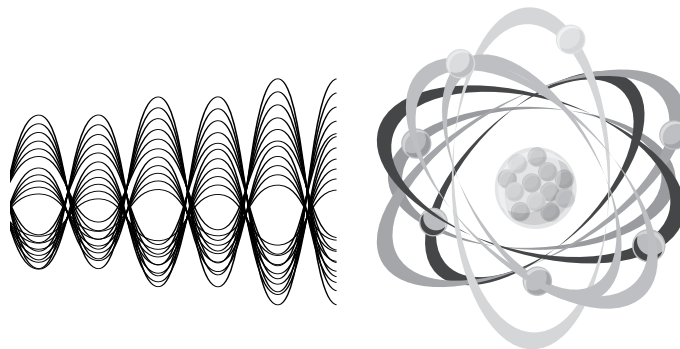

Para atoms las líneas curvas más orgánicas

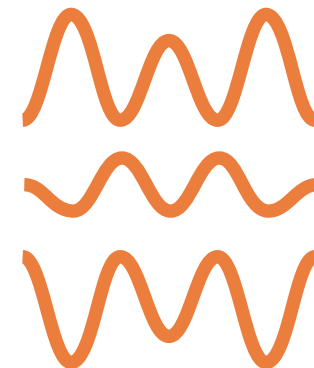

Con la ayuda de una cuadrícula se colocan aleatoriamente las líneas, la particularidad que tiene este diseño es que el inicio y final concuerdan para crear composiciones mayores.

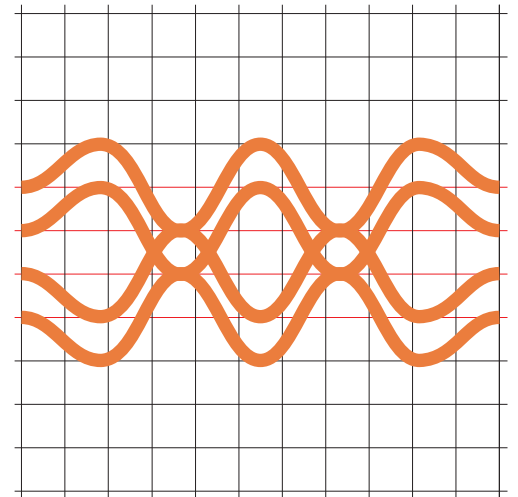
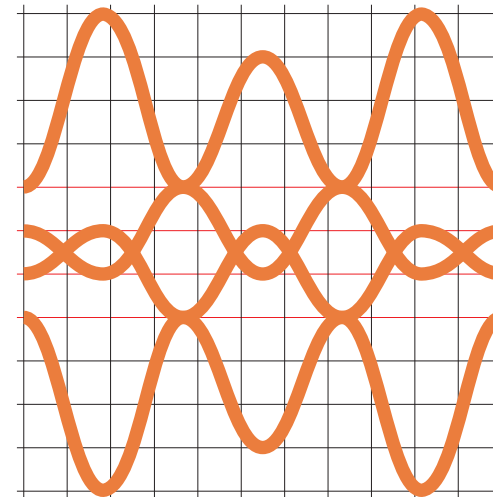
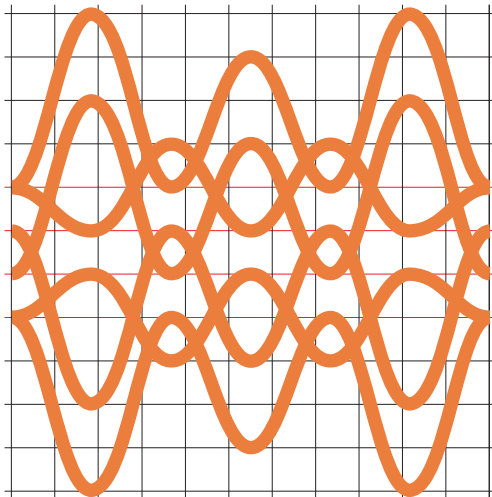
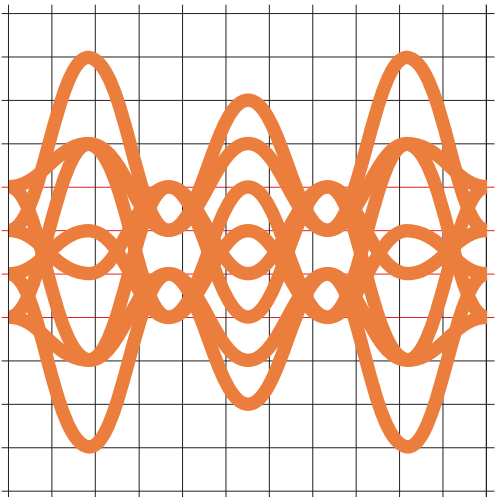
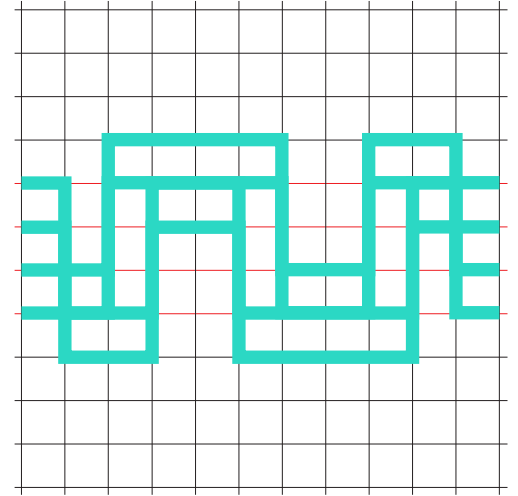
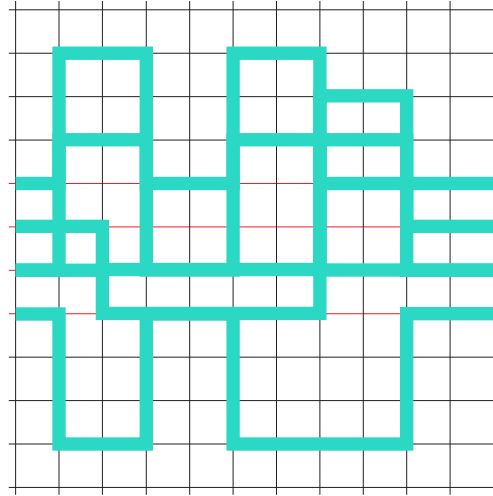
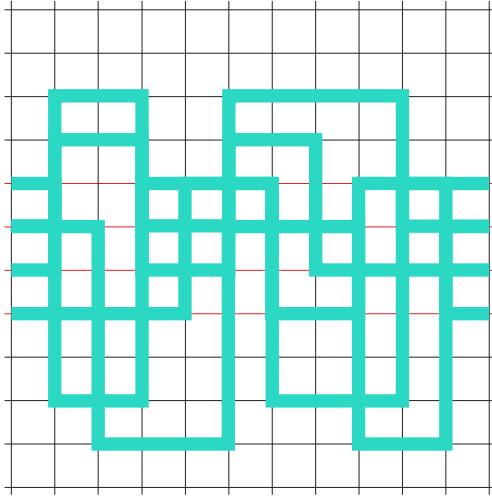
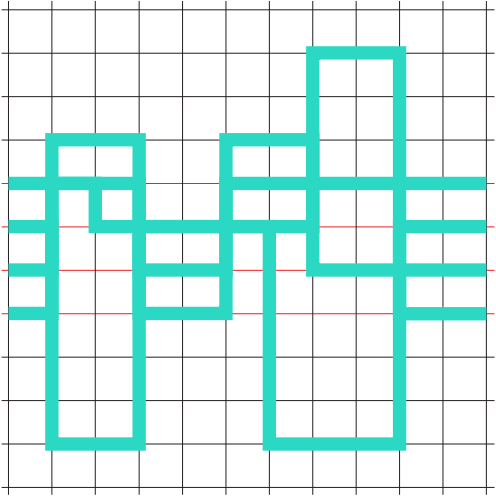

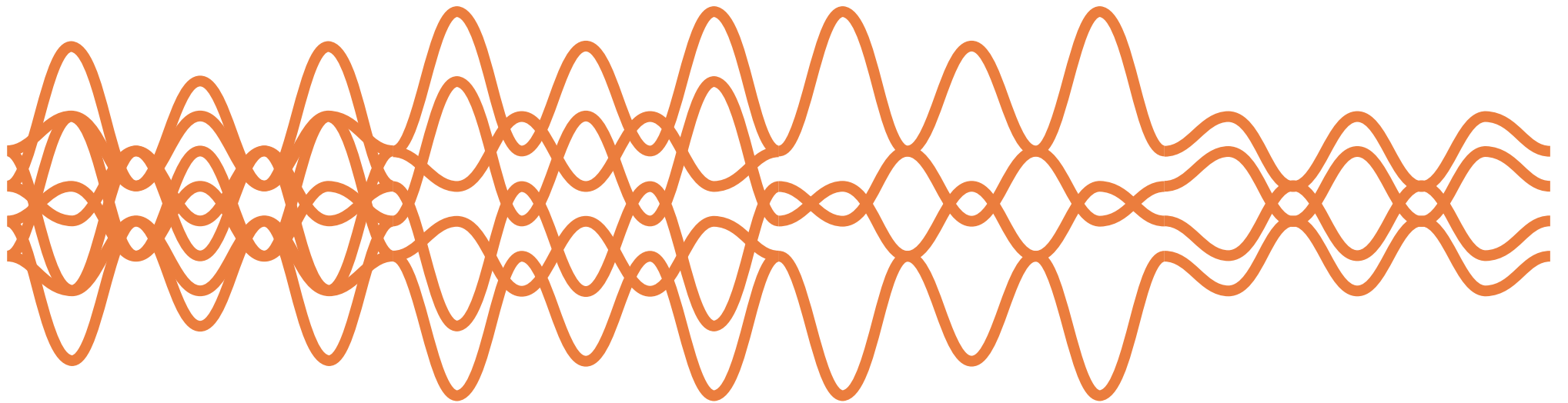
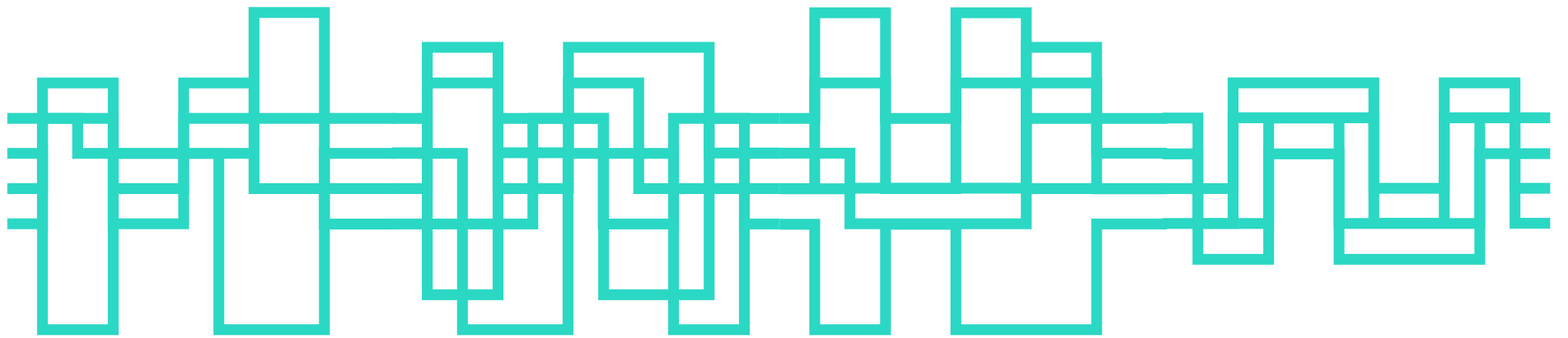

Se han escogido dos colores de alto contraste tonal, uno cálido y otro frío, pero con similares porcentajes de saturación y luminosidad con la intención de que no destaque uno sobre el otro ya que se utilizarán para definir las dos secciones importantes del proyecto: BITS y ATOMS.
En su versión RGB son colores brillantes, energicos, invitan a la acción.

PANTONE 333C

PANTONE 7577C

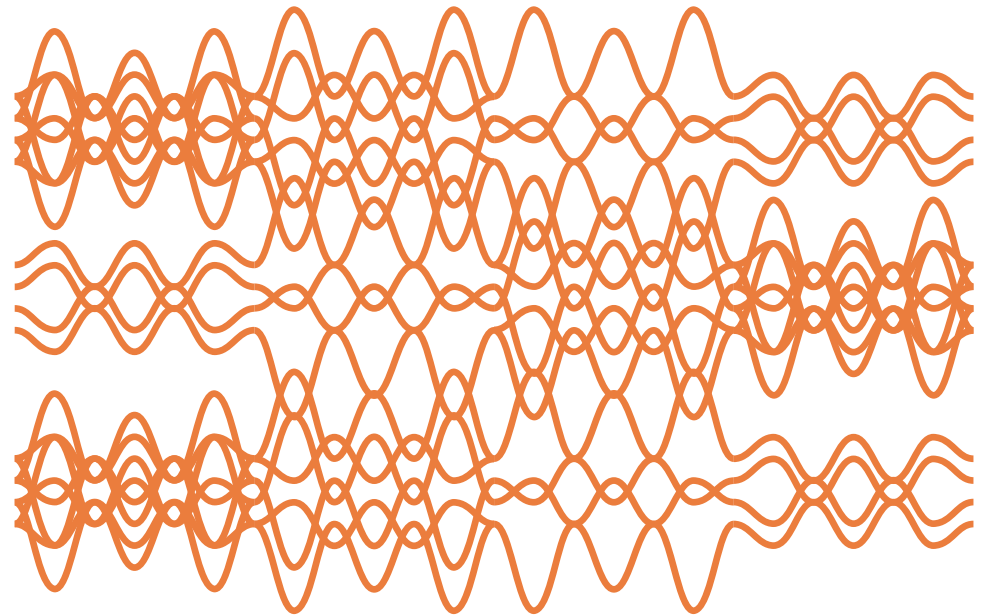
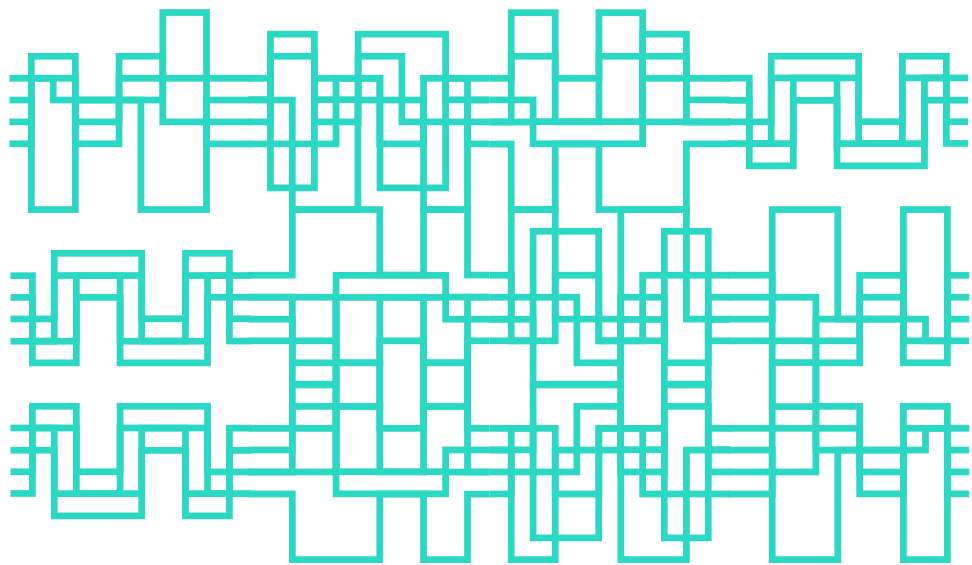
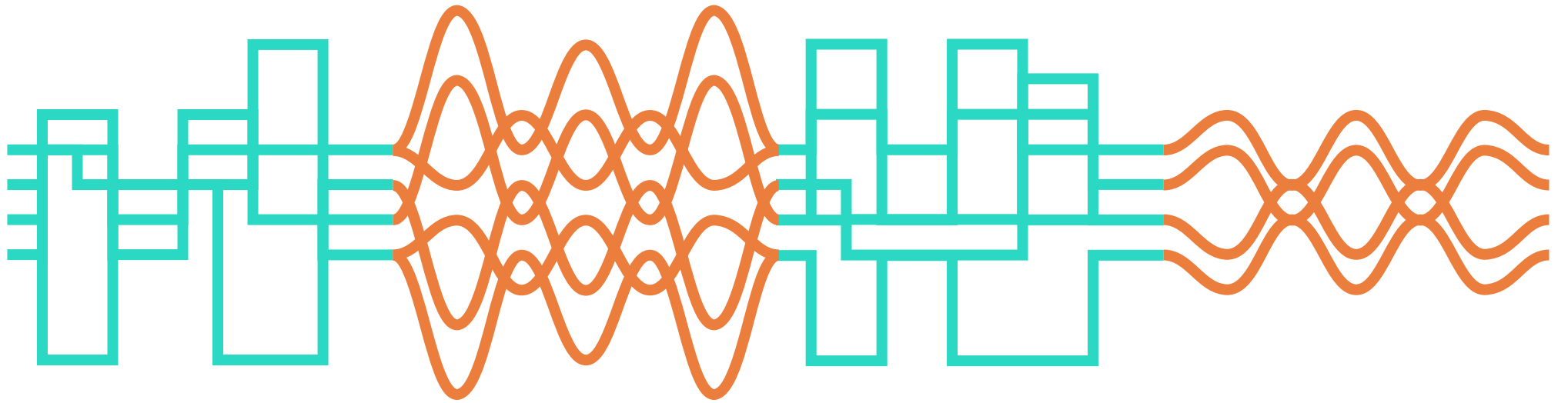

Aplicaciones



media
lab_uniovi

_Proyectos

Lorem ipsum dolor sit amet,
consectetur adipiscing elit. sed
diam nonummy nibh euismod
tincidunt ut laoreet dolore magna
aliquam erat volutpat.

_Ut wisi enim ad minim
veniam, quis nostrud

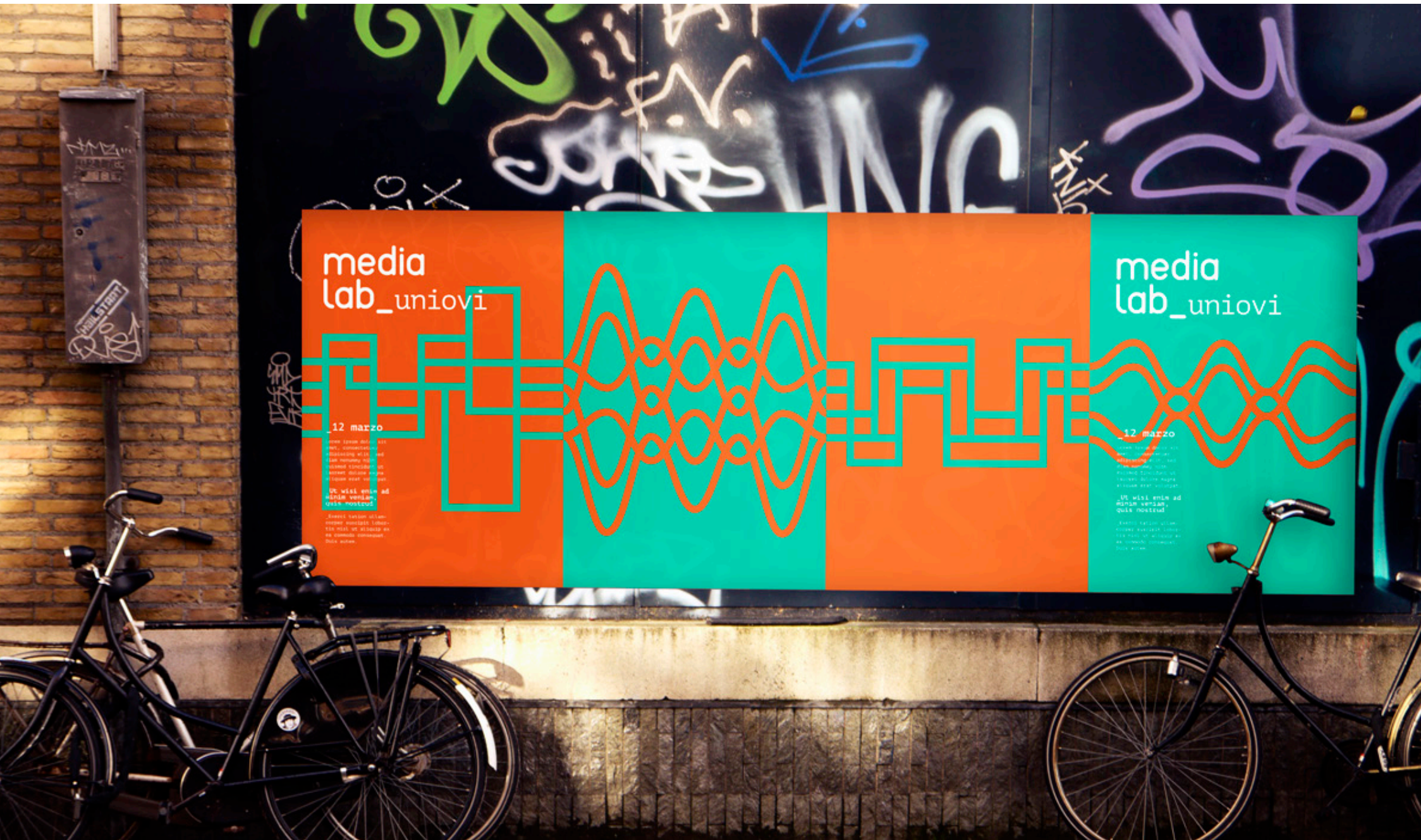

media
lab_uniovi

media
lab_uniovi

12 marzo

DE WSL ENIS AD
MILIA VERDIA
QUIA POSTUD

INNOVATION
TECHNOLOGY
DESIGN
RESEARCH
COMMUNITY

12 marzo

DE WSL ENIS AD
MILIA VERDIA
QUIA POSTUD

INNOVATION
TECHNOLOGY
DESIGN
RESEARCH
COMMUNITY

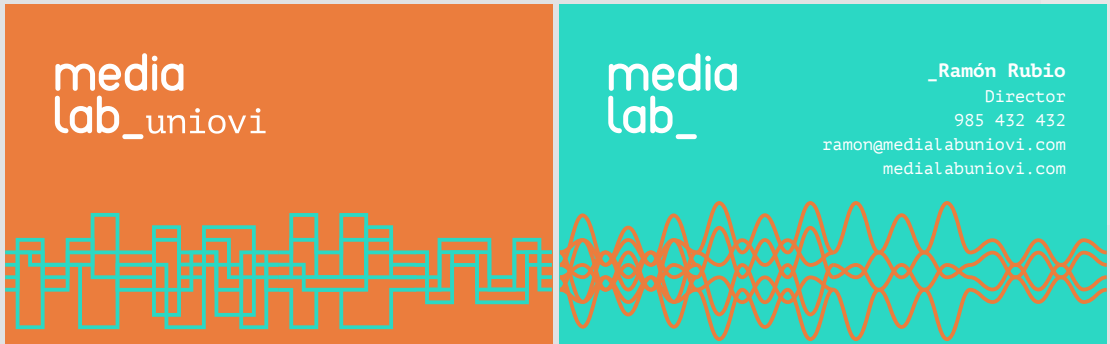
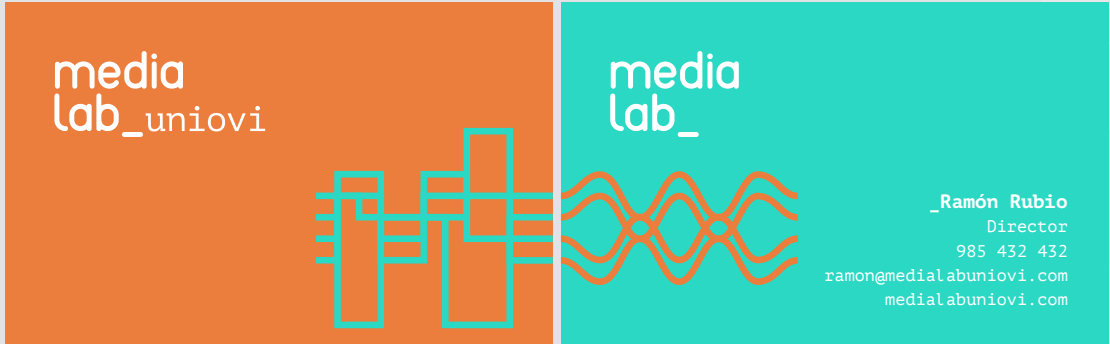
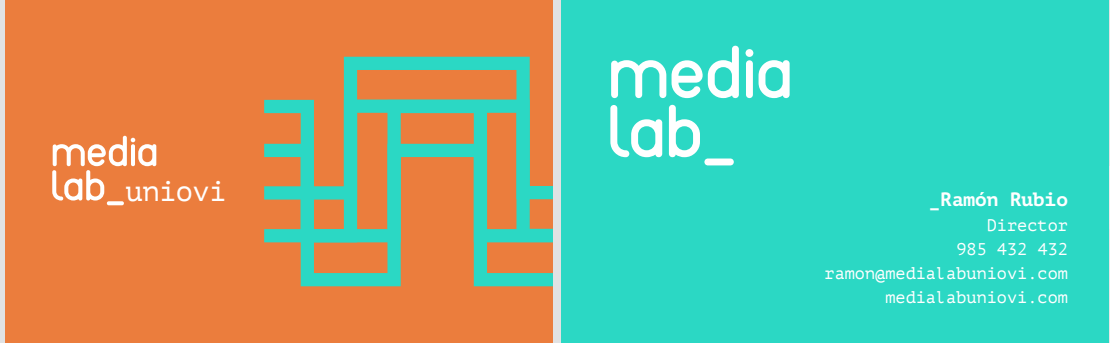



media
lab_

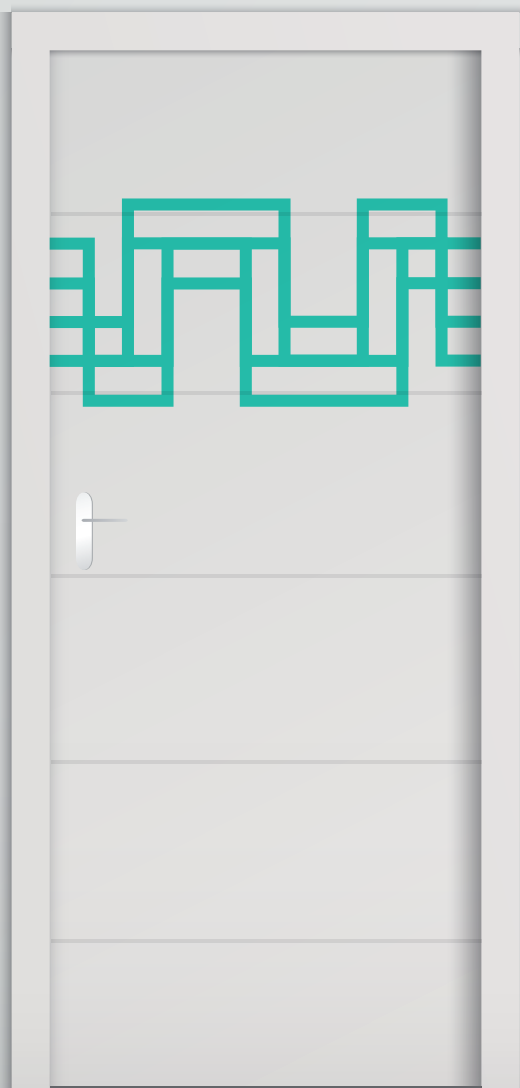



VOLUMINICA

STUDIO

Laboratorio de
arquitectura y
diseño
audiovisual

Calle Covadonga 24, 3ªizq
Gijón - ASTURIAS

-

620 921 766 - 656 181 913

-

hola@voluminica.com

voluminica.com